

- GB** PRO 7000 & 7500 Series Gear
Drive Installation and Adjustment (BSP models 7010 & 7510)
- F** Arroseur à turbine série PRO 7000 & 7500 - Installation
et réglage (modèles BSP 7010 et 7510)
- E** Instalación y regulación del aspersor de turbina Serie
PRO 7000 y 7500 (modelos BSP 7010 y 7510)
- I** Installazione e regolazione degli irrigatori a turbina Serie
PRO 7000 e 7500 (modellos BSP 7010 e 7510)
- P** Instalação e Ajustamento da Aspersores de Turbina Série
PRO 7000 & 7500 (modelos BSOP 7010 & 7510)

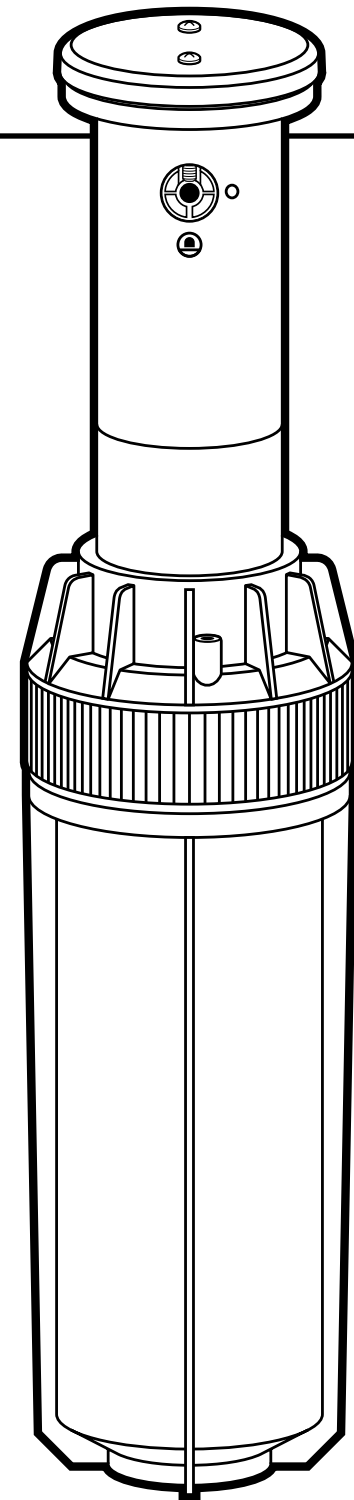

GB PRO 7000 & 7500 Series Gear Drive Installation and Adjustment (BSP models 7010 & 7510)

1. ATTACH TO UNDERGROUND PIPE

CAUTION: do not use pipe dope

Note: For easiest installation, install nozzle and adjust arc after sprinkler is in ground.

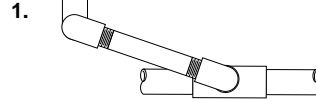

2. CLAMP IN "UP" POSITION

A. 7000 - Insert wrench at pull up point on cap plate at either end of the Nelson logo. Pull up until all three nozzle openings appear; slip clamp in place.

B. 7500 - Insert wrench on stainless steel plate under cap and pull up until all three nozzle openings appear; slide clamp in place.

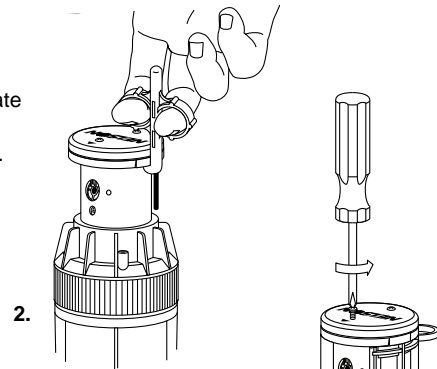

3. REMOVE CAP

Remove two phillips screws in rubber cap and lift cap off.

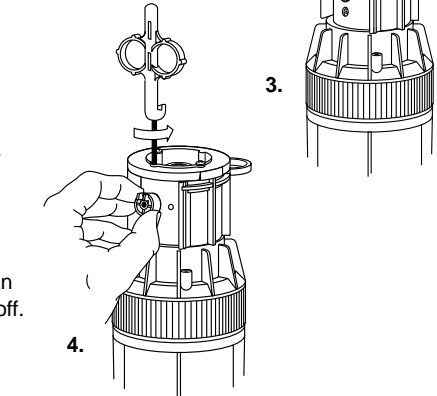

4. SELECT AND INSTALL NOZZLE

Back out nozzle retaining screw until nozzle hole is cleared. Slip nozzle into hole and tighten screw. Make sure screw is driven in far enough to hold the nozzle in place. For maximum distance, do not diffuse spray with screw.

For heads at the bottom of slopes an ADV disk can be installed to reduce run-off when the system is off.

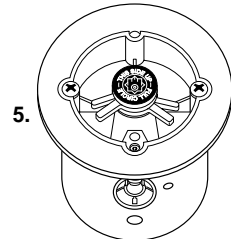
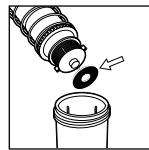

5. FULL CIRCLE ADJUSTMENT

For FULL CIRCLE; leave black side up. No need to set collars.

6. PART CIRCLE ADJUSTMENT

A. Remove Click-Set® disk and manually turn sprinkler until nozzle points to the center of the desired watering area.

B. Place Click-Set® disk in position gray side up, adjust collars to desired angle.

C. Memory ring protection. If sprinkler is manually turned past the set pattern, the memory ring will temporarily pop out of position while the sprinkler rotates around to its original part circle pattern. If the memory ring gets out of position while setting the pattern, remove the disk and rotate the ring with your fingers until the tab clicks into place.

6.

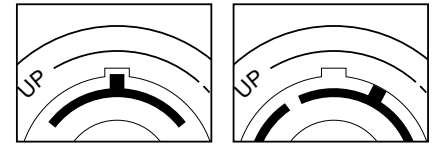
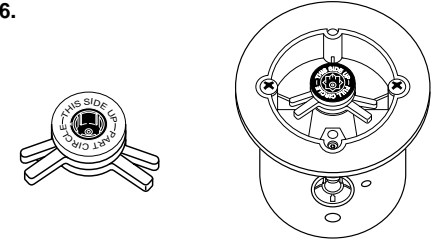

Normal

Out of Position

7. CHECK WITH WATER ON

Check part circle patterns. Turn nozzle retaining screw clockwise to diffuse spray as needed.

CAUTION: Turn water on SLOWLY to bleed air during initial start-up. We recommend a velocity fill rate of less than 2 feet per second.

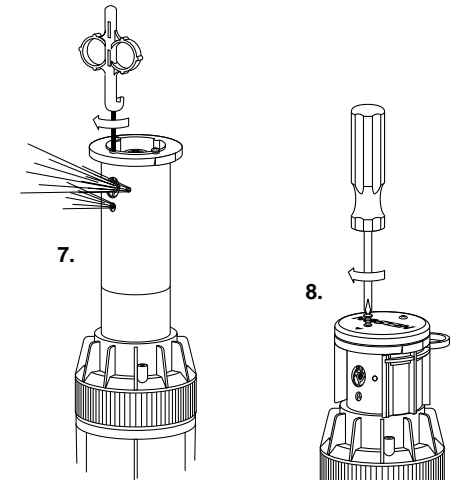

8. REPLACE CAP

Replace cap with indicator pointing in direction of nozzle and install screws. Pull up piston slightly with wrench to remove clamp. Let piston down and remove wrench.

9. EASY MAINTENANCE

To clean filter or service sprinkler; unscrew canister top and remove sprinkler. **Note:** The plate on top of the piston should not be removed. Remove filter by pulling center knob or side tabs with pliers.

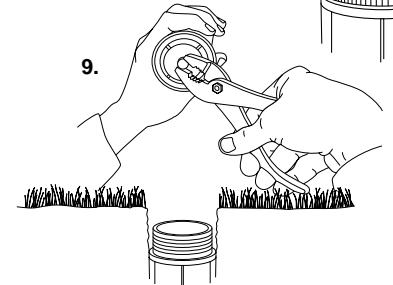

F Arroseur à turbine série PRO 7000 & 7500 - Installation et réglage (modèles BSP 7010 et 7510)

1. RACCORDEMENT A LA TUYAUTERIE SOUTERRAINE

ATTENTION: Ne pas employer d'enduit d'enrobage

Remarque: Pour faciliter l'installation, installer la buse et régler le secteur d'arrosage une fois l'arroseur rotatif dans le sol.

2. SOULEVEMENT DU PISTON

A. Modèle 7000 - Insérer la clé sous le décrochage du couvercle d'un côté ou de l'autre du symbole Nelson. Tirer pour faire apparaître les trois ouvertures du gicleur; glisser le crampon en place.

B. Modèle 7500 - Insérer la c16 sur la plaque en acier inoxydable sous le couvercle et tirer pour faire apparaître les trois ouvertures du gicleur; glisser le crampon en place.

3. RETIRER LE COUVERCLE

Retirer les deux vis cruciformes du couvercle en caoutchouc et le soulever.

4. SELECTIONNER ET METTRE EN PLACE LA BUSE

Dégager la vis de fixation de la buse. Faire glisser la buse dans l'ouverture et serrer la vis. Cette dernière doit être vissée suffisamment profondément pour maintenir la buse en place. Pour une distance maximum, ne pas brider le jet à l'aide de la vis.

Pour les turbines installées en bas de talus, un clapet antivandage peut être installé afin de réduire le flaquage lorsque le système s'arrête.

5. REGLAGE EN PLEIN CERCLE Pour régler l'appareil sur ROTATION INTEGRALE, laisser le côté noir en position visible; il n'est pas nécessaire de régler les colliers.

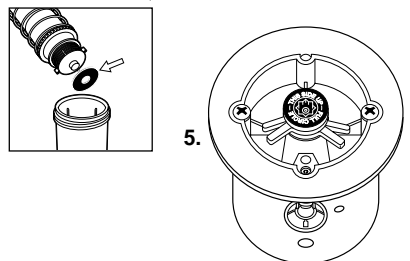
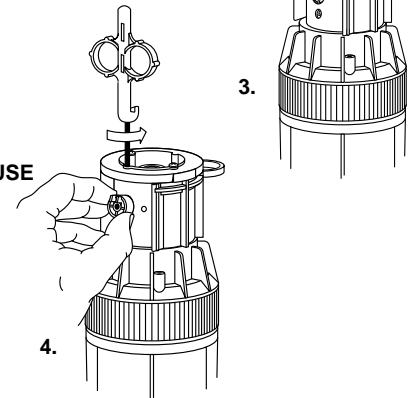
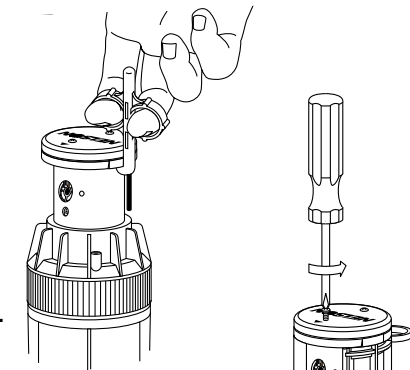
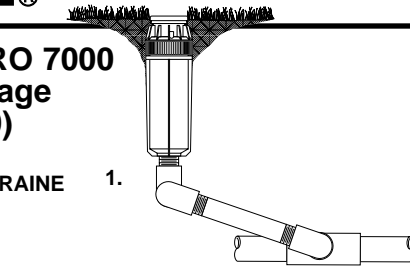

6. REGLAGE DU SECTEUR

A. Retirer le disque Click-Set® et faire tourner l'arroseur à la main pour diriger la buse sur le centre de la zone d'arrosage souhaitée.

B. Mettre le disque Click-Set® en place, la partie grise dirigée vers le haut. Régler les colliers en fonction de l'angle souhaité.

C. Protection de l'anneau mémoire. Si l'arroseur est tourné à la main au-delà du schéma d'arrosage pour lequel il est réglé, l'anneau mémoire va se déplacer temporairement pendant que l'arroseur tourne autour de son schéma de rotation partielle. Si l'anneau mémoire se déplace au cours du réglage du schéma d'arrosage, retirer le disque et faire tourner l'anneau à la main pour enclencher la lame.

6.

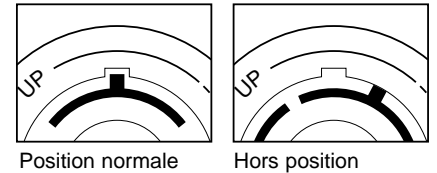
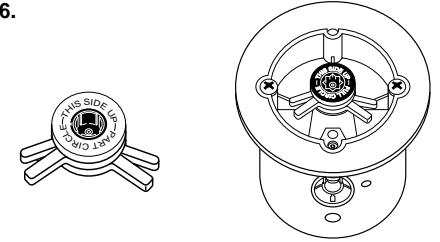

7. PROCEDER A UN ESSAI

Vérifier le réglage des schémas d'arrosage en rotation partielle. Tourner la vis de fixation de la buse dans le sens des aiguilles d'une montre pour diffuser le jet en position souhaitée.

ATTENTION: Ouvrir l'eau LENTEMENT pour évacuer l'air au cours du démarrage initial. Nous recommandons une vitesse inférieure à 0.6 m/s.

8. REMETTRE LE COUVERCLE EN PLACE

Remettre en place le couvercle, le repère dirigé vers la buse et installer les vis. Tirer légèrement sur le piston avec la clé à vis pour retirer le crampon. Laisser descendre le piston et retirer la clé.

9. ENTRETIEN FACILE

Pour nettoyer le filtre ou procéder à la maintenance de l'arroseur, dévisser l'écrou du boîtier et retirer l'arroseur. **Remarque:** La plaque située en haut du piston ne doit pas être démontée. Retirer le filtre en tirant sur le bouton situé au centre ou sur les lames latérales avec des pinces.

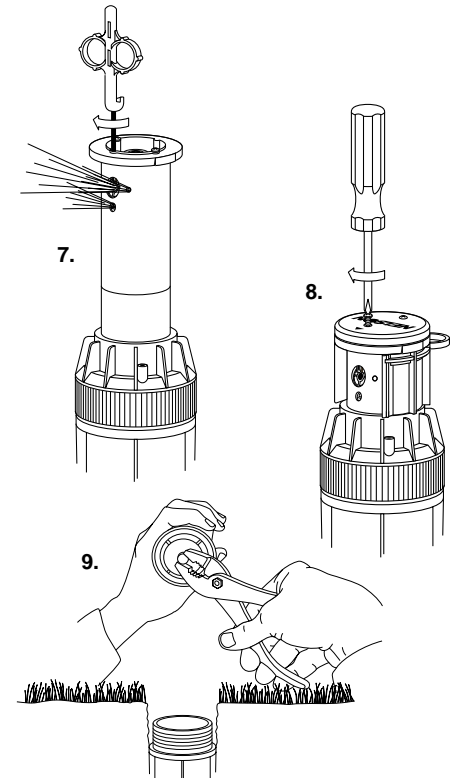

E Instalación y ajuste del sector de los aspersores serie PRO 7000 y 7500 (modelos BSP 7010 y 7510)

1. ENROSQUE EL ASPERSOR EN LA TUBERIA, O BOBINA
¡CUIDADO!: No utilice pegamento

Nota: Para facilitar la instalación, instale la boquilla y ajuste el arco después de colocar el aspersor sobre el terreno.

2. COLOQUE LA LLAVE EN LA POSICION VERTICAL

A. 7000. Inserte la llave en el punto de extracción de la tapa, en cualquiera de los extremos del logotipo de Nelson. Tire hacia arriba, hasta que aparezcan las tres aberturas del la boquilla; desplace la llave hasta la posición correcta.

B. 7500. Inserte la llave en la placa de acero inoxidable que se encuentra bajo la tapa y tire hacia arriba, hasta que aparezcan las tres aberturas de la boquilla; desplace la abrazadera hasta la posición correcta.

3. RETIRE LA TAPA

Saque los dos tornillos Phillips de la tapa de goma y extraiga la tapa.

4. SELECCIONE LA BOQUILLA E INSTALELO

Afloje el tornillo de retén de la boquilla hasta que el orificio del mismo esté despejado. Deslice la boquilla dentro del orificio y vuelva a ajustar el tornillo. Asegúrese de que el tornillo mantenga la boquilla en su posición. Para alcanzar la máxima distancia posible, no difunda el chorro con el tornillo.

Para cabezales ubicados al pie de una pendiente, se puede instalar un disco ADV para evitar la acumulación de líquido cuando el sistema se encuentre apagado

5. AJUSTE DEL CIRCULO COMPLETO

Para FULL CIRCLE, deje el lado negro hacia arriba. No es necesario ajustar los anillos.

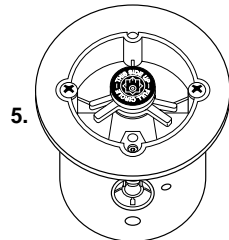
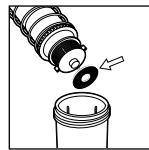
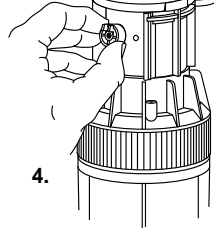
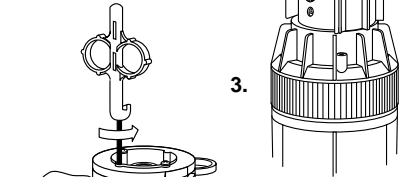
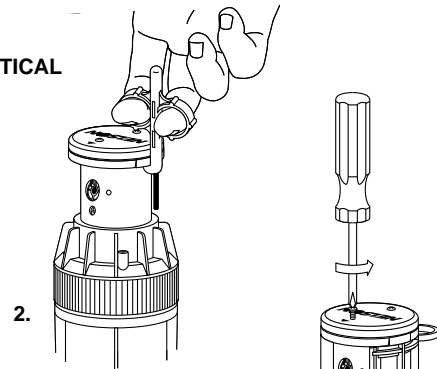
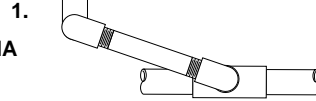

6. AJUSTE DEL CIRCULO PARCIAL

A. Retire el disco Click-Set® y haga girar manualmente el aspersor hasta que la boquilla apunte hacia el centro del área de riego deseada.

B. Coloque el disco Click-Set® con la posición gris hacia arriba y ajuste los anillos hasta obtener el ángulo deseado.

C. Protección del anillo de memoria. Si se hace girar el aspersor más allá de la posición establecida, el anillo de memoria se saldrá temporalmente de lugar mientras el aspersor gira hacia la parte del ciclo original. Si el anillo de memoria se sale de lugar al definir la posición, retire el disco y haga girar manualmente el anillo hasta que la lengüeta se coloque en la posición correcta.

6.

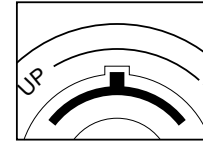
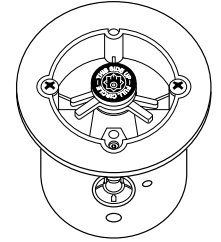

Posición normal



Fuera de su posición normal

7. CONTROLE LOS AJUSTES EFECTUADOS CON AGUA

Controle los patrones de círculos parciales. Haga girar el tornillo de retén del aspersor hacia la derecha para difundir el chorro.

¡CUIDADO!: Abra el agua **DESPACIO** para inyectar aire durante el encendido inicial. Se recomienda una velocidad de llenado de menos de 0,6 metros por segundo

8. VUELVA A COLOCAR LA TAPA

Vuelva a colocar la tapa con el indicador apuntando hacia el aspersor e inserte los tornillos. Para extraer la abrazadera, utilice una llave para tirar ligeramente hacia arriba el pistón. Deje caer el pistón y retire la llave.

9. FACIL MANTENIMIENTO

Para limpiar el filtro o prestar servicio a la aspersor; desatornille el extremo de la cubierta y extraiga la aspersor. **Nota:** la placa que se halla encima del pistón no debe ser extraída. Para extraer el filtro, tire de la perilla central o de las lengüetas laterales con pinzas.

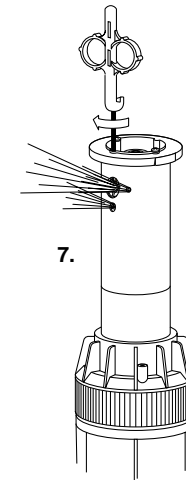

7.

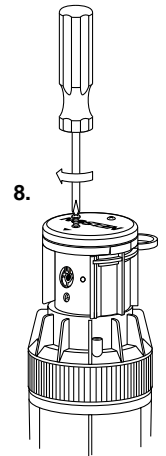

8.

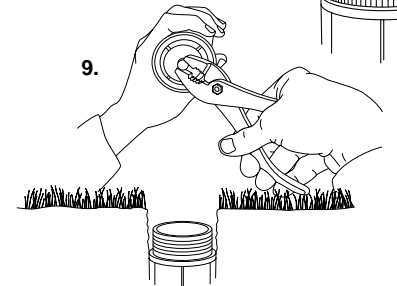

9.

I Installazione e regolazione degli irrigatori a turbina Serie PRO 7000 e 7500 (modellos BSP 7010 e 7510)

1. COLLEGARE ALLA CONDUTTURA SOTTERRANEA
ATTENZIONE: non utilizzare materiali sigillanti per raccordi

Nota: per una più facile installazione, installare l'ugello e regolare l'angolo di lavoro dopo aver collocato l'irrigatore nel terreno.

2. ESTARRE LA TORRETTA FISSARE IL COLLARE

A. 7000 - Inserire la chiave nel punto di sporgenza del coperchio in corrispondenza di una delle estremità del logo Nelson. Tirare verso l'altro fino a quando non compaiano tutti e tre i fori degli ugelli; posizionare il collare.

B. 7500 - Inserire la chiave sulla piastra in acciaio inossidabile sotto il copriugello e tirare verso l'alto fino a quando non compaiano tutti e tre i fori degli ugelli; posizionare il collare.

3. RIMUOVERE IL COPRIUGELLO Svitare le due viti con testa a croce dal copriugello in gomma e asportare il copriugello.

4. SELEZIONARE E INSTALLARE L'UGELLO
 Estrarre la vite di tenuta dell'ugello per liberare il foro dell'ugello. Inserire l'ugello nel foro e stringere la vite. Verificare che la vite sia inserita sufficientemente per fissare l'ugello. Per le gittate più lunghe, non sfrangiare il getto con la vite.

Gli irrigatori posti in fondo a pendii possono essere dotati di valvola ADV per ridurre il deflusso durante i periodi di inattività del sistema.

5. REGOLAZIONE A CERCHIO INTERO
 Per la REGOLAZIONE A CERCHIO INTERO, Lasciare il disco CLICK-SET® con la parte nera rivolta verso l'alto. Non é necessario regolare gli anelli distanziatori.

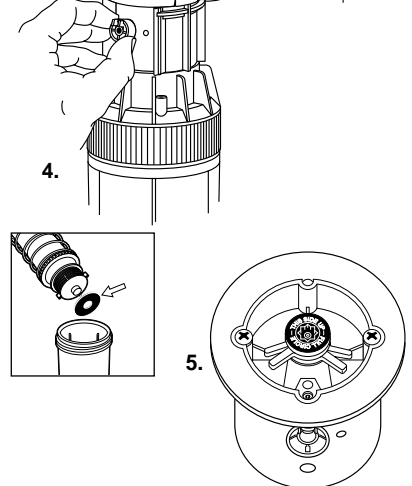
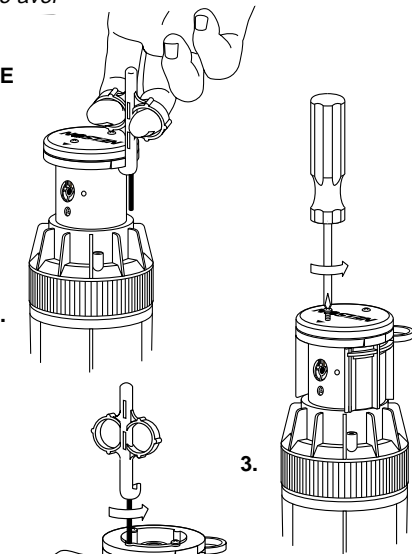
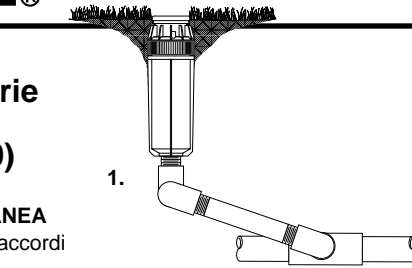

6. REGOLAZIONE DELL'ANGOLO
A. Rimuovere il disco Click-Set® e far girare l'ugello manualmente verso il centro della zona da irrigare.

B. Collocare il disco Click-Set® con il lato grigio rivolto verso l'alto, regolare gli anelli distanziatori per ottenere l'angolo desiderato.

C. Anello di memoria. Se l'irrigatore viene spostato inavvertitamente al di fuori dello schema impostato, l'anello di memoria viene temporaneamente dalla sua sede, mentre l'irrigatore ritorna allo schema ad angolo originale. Se l'anello esce dalla sua sede durante l'impostazione dello schema, togliere il disco e far girare l'anello manualmente per far scattare la linguetta nella sede.

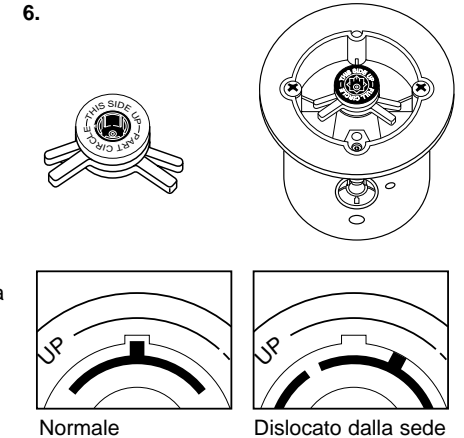

7. VERIFICA DEL FUNZIONAMENTO:
 Verificare l'angolo di lavoro preimpostato. Avvitare la vite rompigitto per ottenere la diffusione del getto desiderata.
ATTENZIONE: aprire l'acqua LENTAMENTE per far fuoriuscire l'aria all'avvio iniziale. Si consiglia una velocità di riempimento inferiore a 60 cm al secondo

8. INSTALLARE IL COPRIUGELLO
 Installare il copriugello in modo che l'indicatore sia rivolto verso l'ugello e riavvitare le viti. Tirare leggermente il pistone verso l'alto con la chiave per rimuovere il collare. Lasciar scendere il pistone nella posizione originale e rimuovere la chiave.

9. FACILE MANUTENZIONE
 Per pulire il filtro o effettuare la manutenzione dell'irrigatore, svitare la ghiera dal corpo inferiore ed estrarre l'irrigatore. **Nota:** non rimuovere il coperchio collocata sull'estremità superiore del pistone. Con un paio di pinze, estrarre il filtro tirando la sporgenza centrale oppure le linguette laterali.

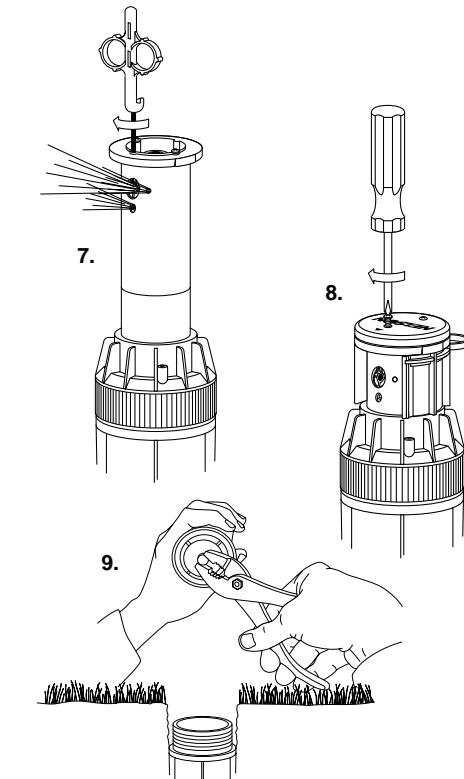

P Instalação e Ajustamento da Aspersores de Turbina Série Pro 7000 & 7500 (modelos BSP 7010 & 7510)

1. LIGUE AO CANO SUBTERRÂNEO

CUIDADO: Não use "Linho"

Nota: Para uma instalação mais fácil, instale o bicol e ajuste o arco quando o aspersor está no colocado no solo.

2. FIXE O GRAMPO POSICIONADO PARA CIMA "UP"

A. 7000 - Introduza a chave inglesa no ponto de arrancar na chapa da cobertura numa das extremidades do logo Nelson. Puxe para cima até aparecerem todas as três aberturas do bico; deslize o grampo colocando-o na sua posição.

B. 7500 - Introduza a chave inglesa na chapa de aço inoxidável sob a cobertura e puxe para cima até aparecerem todas as três aberturas do bico; deslize a grampo colocando-o na sua posição.

3. RETIRE A COBERTURA

Retire os dois parafusos Phillips na cobertura de borracha e levante a cobertura.

4. SELECIONE E INSTALE O BICO

Desaparafuse o parafuso retentor do bicol até o orifício do bicol ficar desimpedido. Coloque o bico no orifício e aperte o parafuso. Assegure-se que o parafuso está suficientemente aparafusado, a fim de manter o bicol em posição.

Para cabeças nos sopés de encostas, pode-se instalar um disco ADV para reduzir o escoamento de água quando o sistema está desligado.

5. AJUSTE PARA UM CÍRCULO COMPLETO

Para obter UM CÍRCULO COMPLETO; deixe a parte preta virada para cima. Não é necessário regular os anéis.

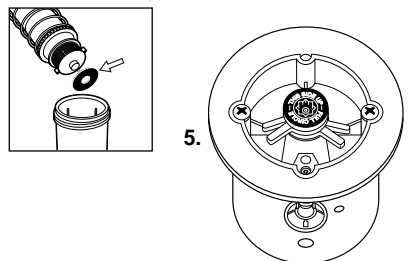
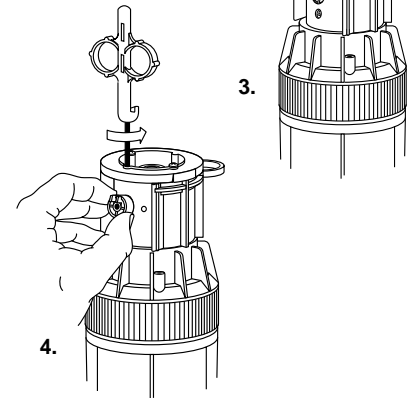
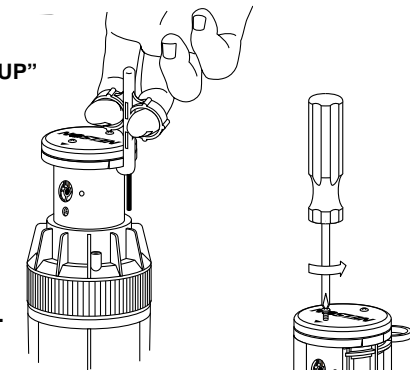
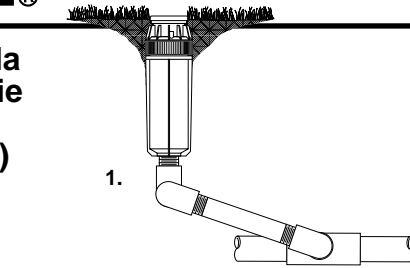

6. AJUSTE PARA UM CÍRCULO PARCIAL

A. Retire o disco configuração de clique e rode o aspersor manualmente até o bocal apontar para o centro da área que se deseja irrigar.

B. Coloque o disco de configuração de clique com o lado cinzento virado para cima, ajuste os anéis para o ângulo desejado.

C. Protecção do anel da memória. Se o aspersor for rodado manualmente para além da configuração estabelecida, o anel da memória ressaltará temporariamente da sua posição enquanto o aspersor roda à volta para a sua configuração de círculo parcial original.

6.

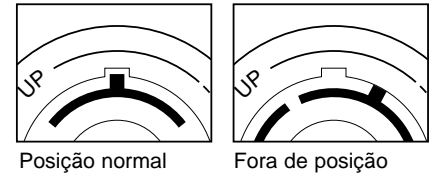
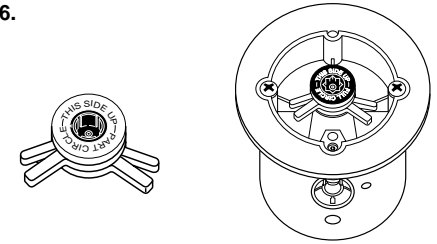

7. VERIFIQUE COM A ÁGUA LIGADA

Verifique as configurações de círculo parcial. Rode o parafuso retentor do bico no sentido dos ponteiros do relógio para difundir o jacto conforme necessário.

CUIDADO: Abra a torneira da água LENTAMENTE para purgar o ar durante o arranque inicial. Recomendamos um volume de água a uma taxa de enchimento de velocidade inferior a 2 pés por segundo.

8. REPONHA A COBERTURA

Coloque a cobertura com o indicador apontado na direcção do bico e instale o parafuso. Puxe o pistão ligeiramente para cima com a chave inglesa para retirar o grampo. Deixe o pistão baixar e retire a chave inglesa.

9. FÁCIL MANUTENÇÃO

Para limpar o filtro ou para prestar assistência técnica ao aspersor; desaparafuse o topo da caixa e retire o aspersor. **Nota:** Não deve retirar a chapa que se encontra por cima do pistão. Retire o filtro ao puxar o botão central ou as patilhas laterais com um alicate.

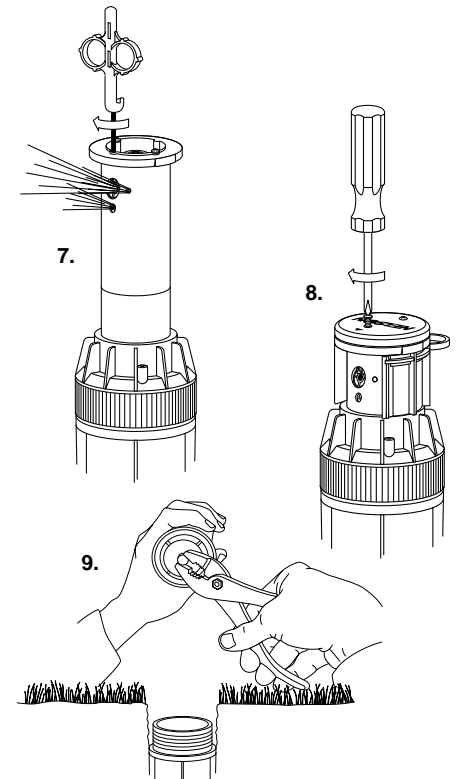

- GB** PRO 7000 & 7500 Series Gear Drive Nozzle Performance
- F** Turbine série PRO 7000 & 7500 - Performance des buses
- E** Rendimiento de las toberas de los aspersores de turbina series PRO 7000 & 7500
- I** Prestazioni degli ugelli per irrigatori a turbina Serie PRO 7000 & 7500
- P** Aspersores de Turbina series PRO 7000 & 7500 Performance dos Bicos

PRO 7000 SERIES ACU-COVER NOZZLE PERFORMANCE

Pressure • Presión • Presion Pressione • Pressão		Max Radius • Rayon maximum • Radio máximo • Citada max. • Ratio de alcance máximo		Min Radius • Rayon minimum • Radio mínimo • Citada mín. • Ratio de alcance mínimo		Discharge • Débit • Descarga • Portata • Débito		Precipitation rate ¹ • Pluviométrie ¹ • Tasa de precipitación ¹ • Tasso di precipitazione ¹ • Taxa de precipitação ¹		Nozzle Number • Número de la buse • Numero de surtidor • Numero ugelli • Numero de bico				
PSI	FT	FT	GPM	IN/HR	IN/HR▲	BAR	kPa	m	m		L/min	m ³ /hr	mm/hr	mm/hr▲
45	46	35	6.7	0.61	0.76	3.2	311	14.0	10.5	25.4	1.52	15.5	19.3	1
60	47	35	7.7	0.67	0.84	4.2	414	14.3	10.8	29.1	1.75	17.1	21.3	
75	48	36	8.4	0.70	0.88	5.3	518	14.6	11.0	31.8	1.91	17.8	22.2	
90	48	36	9.4	0.79	0.98	6.3	621	14.6	11.0	35.6	2.13	20.0	24.9	
45	50	38	8.0	0.62	0.77	3.2	311	15.3	11.4	30.3	1.82	15.7	19.5	2
60	51	38	9.1	0.67	0.84	4.2	414	15.6	11.7	34.4	2.07	17.1	21.3	
75	52	39	10.0	0.71	0.89	5.3	518	15.9	11.9	37.9	2.27	18.1	22.6	
90	52	39	11.1	0.79	0.99	6.3	621	15.9	11.9	42.0	2.52	20.1	25.0	
45	54	41	9.7	0.64	0.80	3.2	311	16.5	12.4	36.7	2.20	16.3	20.3	3
60	55	41	11.1	0.71	0.88	4.2	414	16.8	12.6	42.0	2.52	18.0	22.4	
75	57	43	12.7	0.75	0.94	5.3	518	17.4	13.0	48.1	2.88	19.1	23.8	
90	59	44	13.7	0.76	0.95	6.3	621	18.0	13.5	51.9	3.11	19.3	24.0	
45	56	42	11.7	0.72	0.90	3.2	311	17.1	12.8	44.3	2.66	18.3	22.8	4
60	60	45	13.7	0.73	0.91	4.2	414	18.3	13.7	51.9	3.11	18.6	23.2	
75	62	47	15.4	0.77	0.96	5.3	518	18.9	14.2	58.3	3.50	19.6	24.4	
90	62	47	17.0	0.85	1.06	6.3	621	18.9	14.2	64.3	3.86	21.6	27.0	
45	56	42	12.7	0.78	0.97	3.2	311	17.1	12.8	48.1	2.88	19.8	24.7	5
60	61	46	14.8	0.77	0.96	4.2	414	18.6	14.0	56.0	3.36	19.5	24.3	
75	63	47	16.7	0.81	1.01	5.3	518	19.2	14.4	63.2	3.79	20.6	25.7	
90	64	48	18.4	0.87	1.08	6.3	621	19.5	14.6	69.6	4.18	22.0	27.4	

PRO 7500 SERIES ACU-COVER NOZZLE PERFORMANCE

Pressure • Presión • Presion Pressione • Pressão		Max Radius • Rayon maximum • Radio máximo • Citada max. • Ratio de alcance máximo		Min Radius • Rayon minimum • Radio mínimo • Citada mín. • Ratio de alcance mínimo		Discharge • Débit • Descarga • Portata • Débito		Precipitation rate ¹ • Pluviométrie ¹ • Tasa de precipitación ¹ • Tasso di precipitazione ¹ • Taxa de precipitação ¹		Nozzle Number • Número de la buse • Numero de surtidor • Numero ugelli • Numero de bico				
PSI	FT	FT	GPM	IN/HR	IN/HR▲	BAR	kPa	m	m		L/min	m ³ /hr	mm/hr	mm/hr▲
45	53	40	9.4	0.64	0.80	3.1	311	16.2	12.1	35.6	2.13	16.4	20.4	3
60	56	42	10.9	0.67	0.83	4.1	414	17.1	12.9	41.3	2.47	17.0	21.2	
75	57	43	12.2	0.72	0.90	5.2	518	17.4	13.0	46.2	2.77	18.4	22.9	
90	58	44	13.4	0.77	0.96	6.3	621	17.7	13.3	50.7	3.04	19.5	24.3	
45	54	41	11.4	0.75	0.94	3.1	311	16.5	12.4	43.1	2.59	19.1	23.8	4
60	59	44	13.2	0.73	0.91	4.1	414	18.0	13.5	50.0	3.00	18.6	23.1	
75	61	46	14.9	0.77	0.96	5.2	518	18.6	14.0	56.4	3.38	19.6	24.4	
90	62	47	16.4	0.82	1.02	6.3	621	18.9	14.2	62.1	3.72	20.9	26.0	
45	57	43	12.3	0.73	0.91	3.1	311	17.4	13.0	46.6	2.79	18.5	23.1	5
60	61	46	14.4	0.75	0.93	4.1	414	18.6	14.0	54.5	3.27	18.9	23.6	
75	65	49	16.2	0.74	0.92	5.2	518	19.8	14.9	61.3	3.68	18.8	23.4	
90	66	50	17.8	0.79	0.98	6.3	621	20.1	15.1	67.4	4.04	20.0	24.9	
60	64	48	17.5	0.82	1.03	4.1	414	19.5	14.6	66.2	3.97	20.9	26.1	6
75	68	51	20.0	0.83	1.04	5.2	518	20.7	15.6	75.7	4.54	21.2	26.4	
90	68	51	22.1	0.92	1.15	6.3	621	20.7	15.6	83.6	5.02	23.4	29.2	
60	65	49	19.6	0.89	1.11	4.1	414	19.8	14.9	74.2	4.45	22.7	28.3	
75	69	52	21.3	0.86	1.07	5.2	518	21.0	15.8	80.6	4.84	21.9	27.3	
90	73	55	24.6	0.89	1.11	6.3	621	22.3	16.7	93.1	5.58	22.6	28.2	
60	66	50	21.8	0.96	1.20	4.1	414	20.1	15.1	82.5	4.95	24.5	30.5	8
75	71	53	24.8	0.95	1.18	5.2	518	21.7	16.2	93.9	5.63	24.1	30.0	
90	74	56	27.5	0.97	1.21	6.3	621	22.6	16.9	104.1	6.24	24.6	30.6	

1 Precipitation rates for square and triangular spacing calculated at 50% of diameter for half-circle operation. Assumes zero wind. Adjust for local conditions.

1 Les taux de précipitation pour un espacement carré et triangulaire sont calculés à 50 % du diamètre pour un fonctionnement en plein cercle. Ces chiffres ne tiennent pas compte du vent. Régler en fonction des conditions locales.

1 Las tasas de precipitación para espaciamento triangular y cuadrado se han calculado al 50% del diámetro, para el funcionamiento de la mitad del círculo. Se supone cero. Ajuste este valor según las condiciones locales

1 I tassi di precipitazione per disposizioni in quadrato ed in triangolo sono calcolati al 50% del diametro per schemi a mezzo cerchio. I valori sono calcolati in assenza di vento. Effettuare la regolazione secondo le condizioni atmosferiche locali.

1 Taxas de precipitação para espaçamentos triangulares e quadrados calculadas a 50% do diâmetro para uma operação de meio-círculo. Assuma que o vento zero. Ajuste de acordo com as condições locais.



- GB** PRO 7503/7513 Series Gear Drive Nozzle Performance (BSP high speed)
- F** Turbine série PRO 7503/7513 - Performance des buses (rotation rapide - BSP)
- E** Rendimiento de las toberas de los aspersores de turbina serie PRO 7503/7513 (alta velocidad - BSP)
- I** Prestazioni degli ugelli per irrigatori a turbina Serie PRO 7503/7513 (rotation veloce - BSP)
- P** Aspersores de Turbina series PRO 7503 & 7513 Performance (alta rotação)

PRO 7503/7513 SERIES ACU-COVER NOZZLE PERFORMANCE

Pressure • Pression • Pressão Pressione • Pressão		Max Radius • Rayon maximum • Radio máximo • Cilindro max. • Raio de alcance máximo		Min Radius • Rayon minimum • Radio mínimo • Cilindro min. • Raio de alcance mínimo		Discharge • Débit • Descarga • Portada • Débito		Precipitation rate ¹ • Pluimétrie ¹ • Tasa de precipitación ¹ • Tasso di precipitazione ¹ • Taxa de precipitação ¹		Nozzle Number • Numero de la base • Numero de surtidor • Numero ugelli • Numero de bico	Pressure • Pression • Pressão Pressione • Pressão		Max Radius • Rayon maximum • Radio máximo • Cilindro max. • Raio de alcance máximo		Min Radius • Rayon minimum • Radio mínimo • Cilindro min. • Raio de alcance mínimo		Discharge • Débit • Descarga • Portada • Débito		Precipitation rate ¹ • Pluimétrie ¹ • Tasa de precipitación ¹ • Tasso di precipitazione ¹ • Taxa de precipitação ¹			
PSI	FT	FT	GPM	IN/HR	IN/HR▲	BAR	kPa	m	m		L/min	m ³ /hr	mm/hr	mm/hr▲	BAR	kPa	m	m	L/min	m ³ /hr	mm/hr	mm/hr▲
45	48	36	9.4	0.79	0.98	3.1	311	14.6	11.0	35.6	2.13	20.0	24.9	4.1	414	15.2	11.4	41.3	2.47	21.3	26.6	3
60	50	38	10.9	0.84	1.05	4.1	414	15.2	11.4	41.3	2.47	21.3	26.6	5.2	518	15.2	11.4	46.2	2.77	23.9	29.8	
75	50	38	12.2	0.94	1.17	6.3	621	16.2	12.1	50.7	3.04	23.3	29.1	6.3	621	16.2	12.1	50.7	3.04	23.3	29.1	
90	53	40	13.4	0.92	1.15																	
45	51	38	11.4	0.84	1.05	3.1	311	15.6	11.7	43.1	2.59	21.4	26.7	4.1	414	16.5	12.4	50.0	3.00	22.1	27.6	4
60	54	40	13.2	0.87	1.09	4.1	414	16.5	12.4	50.0	3.00	22.1	27.6	5.2	518	16.8	12.6	56.4	3.38	24.1	30.0	
75	55	41	14.9	0.95	1.18	6.3	621	16.8	12.6	62.1	3.72	26.5	33.1	6.3	621	16.8	12.6	62.1	3.72	26.5	33.1	
90	55	41	16.4	1.04	1.30																	
45	52	39	12.3	0.88	1.09	3.1	311	15.9	11.9	46.6	2.79	22.3	27.8	4.1	414	16.8	12.6	54.5	3.27	23.3	29.0	5
60	55	41	14.4	0.92	1.14	4.1	414	16.8	12.6	54.5	3.27	23.3	29.0	5.2	518	17.4	13.0	61.3	3.68	24.4	30.4	
75	57	43	16.2	0.96	1.20	6.3	621	17.7	13.3	67.4	4.04	25.9	32.3	6.3	621	17.7	13.3	67.4	4.04	25.9	32.3	
90	58	44	17.8	1.02	1.27																	
60	58	44	17.5	0.97	1.25	4.1	414	17.7	13.3	66.2	3.97	24.6	30.7	5.2	518	18.3	13.7	75.7	4.54	27.2	33.9	6
75	60	45	20.0	1.07	1.33	6.3	621	18.6	14.0	83.6	5.02	29.1	36.2	6.3	621	18.6	14.0	83.6	5.02	29.1	36.2	
90	61	46	22.1	1.14	1.43																	
60	58	44	19.6	1.12	1.40	4.1	414	17.7	13.3	74.2	4.45	28.5	35.5	5.2	518	18.3	13.7	80.6	4.84	28.9	36.1	7
75	60	45	21.3	1.14	1.42	6.3	621	19.2	14.4	93.1	5.58	30.3	37.8	6.3	621	19.2	14.4	93.1	5.58	30.3	37.8	
90	63	47	24.6	1.19	1.49																	
60	59	44	21.8	1.21	1.50	4.1	414	18.0	13.5	82.5	4.95	30.6	38.2	5.2	518	18.6	14.0	93.9	5.63	32.6	40.7	8
75	61	46	24.8	1.28	1.60	6.3	621	19.5	14.6	104.1	6.24	32.8	41.0	6.3	621	19.5	14.6	104.1	6.24	32.8	41.0	
90	64	48	27.5	1.29	1.61																	

1 Precipitation rates for square and triangular spacing calculated at 50% of diameter for half-circle operation. Assumes zero wind. Adjust for local conditions.

1 Les taux de précipitation pour un espacement carré et triangulaire sont calculés à 50 % du diamètre pour un fonctionnement en plain cercle. Ces chiffres ne tiennent pas compte du vent. Régler en fonction des conditions locales.

1 Las tasas de precipitación para espaciamento triangular y cuadrado se han calculado al 50% del diámetro, para el funcionamiento de la mitad del círculo. Se supone cero. Ajuste este valor según las condiciones locales

1 I tassi di precipitazione per disposizioni in quadrato ed in triangolo sono calcolati al 50% del diametro per schemi a mezzo cerchio. I valori sono calcolati in assenza di vento. Effettuare la regolazione secondo le condizioni atmosferiche locali.

1 Taxas de precipitação para espaçamentos triangulares e quadrados calculadas a 50% do diâmetro para uma operação de meio-círculo. Assuma que o vento zero. Ajuste de acordo com as condições locais.